

СОЕДИНИТЕЛЬ ФЛАНЦЕВЫЙ (РК)

(кат. № 302)

Назначение:

Служит для соединения между собой гладких чугунных, стальных, ПВХ и АС труб с любой фланцевой арматурой.

Материалы:

Корпус и крышка – высокопрочный чугун ВЧШГ.
 Болты, гайки, шайбы – оцинкованные.
 Уплотнение – резина NBR или EPDM.
 Антикоррозионное покрытие - эпоксидное порошковое (цвет RAL 5015).
 По заказу болты, гайки и шайбы из нержавеющей стали.

Исполнение:

Номинальное давление 1,6 МПа (16 PN), диаметры от DN 50 до DN 150.
 Изделие доступно также в исполнении для газовых инсталляций.

Номинальное давление 1,0 МПа (10 PN), диаметры от DN 200 до DN 300.

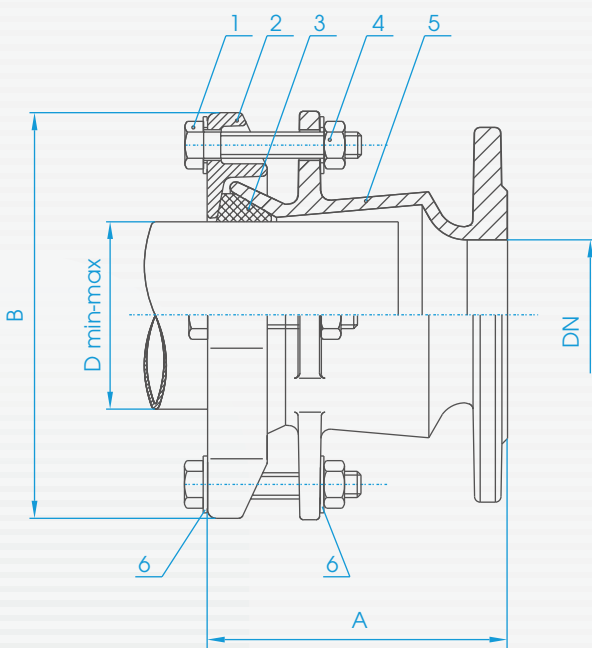

DN	Диаметр	Высота А [мм]	Ширина В [мм]	Вес [кг]
	D min - max [мм]			
50	56,5 - 66,5	180±5	145	5,35
65	72,5 - 82,5	180±5	165	6,00
80	88 - 102	180±5	216	8,25
100	108 - 128	190±5	242	10,15
125	139 - 152	200±5	270	13,15
125/150	139 - 152	200±5	270	13,75
150	159 - 184	210±5	304	15,80
175/200	190 - 204	220±5	325	20,30
200	219 - 238	220±5	360	20,04
225/250	245 - 250	220±5	380	29,20
250	273 - 280	230±5	400	29,10
300	315 - 326	230±5	448	33,25

Поз.	Деталь	Материал	Стандарт
1	Болт М14	St3s/Zn 5	PN-EN 24017
2	Крышка	GJS-500-7	PN-EN 1563:2000
3	Уплотнитель	EPDM/NBR	PN-92/C-01604.01
4	Гайка М14	St3s/Zn 5	PN-EN 24032
5	Корпус	GJS-500-7	PN-EN 1563:2000
6	Шайба	St3s/Zn 5	ISO 7089